

Lisez attentivement cette notice d'instructions avant l'utilisation du produit et conservez-la soigneusement. Cette notice d'instructions contient des informations importantes relatives au montage et l'installation sûrs.

**Utilisation conforme à l'usage prévu**

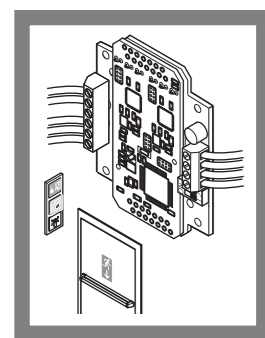

L'interface ePED® pour les verrouillages 1386S00 sert à raccorder des verrouillages d'issues de secours au bus Hi-O Technology™ d'une installation de porte de secours.

Ce produit est conçu pour la sécurisation des issues de secours et a été testé conformément aux exigences de la norme allemande EltVTR (Directive sur les systèmes électriques de verrouillage des portes pour issues de secours) et DIN EN 13637:2015. Toute autre utilisation ou combinaison d'appareils non décrite dans l'homologation est interdite.

ASSA ABLOY Sicherheitstechnik GmbH vous offre des conseils de planification pour des solutions autorisées et met à votre disposition les combinaisons d'appareils nécessaires. L'utilisation doit être conforme aux règlements applicables du secteur de la

construction. Veuillez vous adresser aux autorités compétentes en matière de bâtiment. L'utilisation doit être conforme à toutes les réglementations applicables du secteur de la construction, en particulier en ce qui concerne

- l'accord des autorités compétentes sur le concept de sécurité ; et
- les modifications des éléments de portes.

L'appareil est approprié au montage, à la configuration et à l'utilisation conformément à la présente notice. Toute autre utilisation est considérée comme non conforme, les combinaisons d'appareils non décrites ne sont pas autorisées.

ASSA ABLOY Sicherheitstechnik GmbH  
Bildstockstraße 20  
72458 Albstadt  
DEUTSCHLAND  
Tel. +49 7431 123-0  
Fax +49 7431 123-240  
albstadt@assaabloy.com  
www.assaabloy.com/de

Documentation sur ePED®

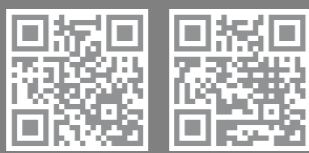

https://aa-st.de/file/D01202

www.assaabloy.com/de

**⚠ Avertissement !**

**Danger en cas de modifications du produit :** les caractéristiques de sécurité de ce produit sont une condition essentielle pour sa conformité à la norme EltVTR. Toute modification non mentionnée dans la présente notice est interdite.

**Danger lié à l'absence d'un bouton de secours sur la porte de secours :** Si la libération de la porte de secours est commandée de manière centralisée, la possibilité autodéterminée de quitter la zone de danger en cas de danger est supprimée. Cela nécessite toujours l'accord de l'autorité compétente en matière de construction. Habituellement, un poste occupé en permanence avec l'équipement de libération centralisée est une condition préalable à l'autorisation.

**Danger lié à une mise en service incorrecte :** pour garantir la sécurité du produit, la mise en service doit être effectuée par une personne compétente. ASSA ABLOY Sicherheitstechnik GmbH propose des formations sur l'appropriation des compétences requises.

**Danger liée à une manipulation ou réparation non conforme :** Si l'appareil ePED® Terminal 1386-00 ou des parties de l'appareil ne peuvent pas être réinitialisés en fonctionnement normal après une panne ou un message d'alarme, ou en cas de dommage, l'appareil ne doit être réparé que par une personne compétente. Adressez-vous au service client de l'installateur ou à l'assistance d'ASSA ABLOY Sicherheitstechnik GmbH.

**Danger en cas de combinaisons ou de raccordements incorrects de composants :** Une combinaison inadmissible ou un raccordement incorrect de composants peut entraîner des dysfonctionnements dangereux. Nous vous prions de vous référer à cette notice d'instructions et aux notices d'instructions jointes aux composants pour connaître les combinaisons admissibles, pour exécuter des raccordements corrects et pour respecter le nombre maximal de systèmes de verrouillage combinables. Seuls les composants listés dans les certificats de contrôle sont homologués.

**Consignes de sécurité**

**Groupe-cible**

L'installation et la configuration du produit doivent être effectués par un électricien qualifié, disposant d'une compétence certifiée par ASSA ABLOY en matière de commandes de portes de secours, conformément aux exigences de l'Office de contrôle pour la construction concernant les verrouillages électriques de portes d'issues de secours. L'électricien est tenu d'appliquer les règles techniques reconnues et les réglementations de contrôle technique des états fédéraux (Bundesländer) et de maintenir en permanence ses connaissances à jour.

Pour contrôler ultérieurement le montage et l'installation corrects, la première mise en service et la maintenance, il est nécessaire de disposer de connaissances supplémentaires sur le produit. Celles-ci ne font pas partie de ce manuel.

**Signification des symboles**

**⚠ Danger !**

**Consigne de sécurité :** Le non-respect de cette consigne entraîne la mort ou des blessures graves.

**⚠ Avertissement !**

**Consigne de sécurité :** Le non-respect de cet avertissement peut entraîner la mort ou des blessures graves !

**⚠ Prudence !**

**Consigne de sécurité :** Le non-respect de cette consigne peut impliquer un risque de blessures.

**⚠ Attention !**

**Remarque :** Le non-respect de cette consigne peut entraîner des dommages matériels et entraver le fonctionnement du produit.

**i Remarque !**

**Remarque :** Informations complémentaires pour l'utilisation du produit.

**⚠ Avertissement !**

**Danger lié à un entretien incorrect ou non effectué :** L'exploitant est responsable de l'installation et du contrôle fonctionnel corrects du produit et des composants raccordés.

- Le bon fonctionnement doit être vérifié **au moins une fois par an** par un technicien qualifié.
  - Les règlements applicables de la construction doivent être respectés.
- ASSA ABLOY Sicherheitstechnik GmbH propose des formations sur l'appropriation des compétences requises.

**⚠ Attention !**

**Restriction des fonctions en cas de tension d'alimentation incorrecte aux composants :** Un bloc d'alimentation conforme à la norme DIN EN 60950-1 SELV doit être utilisé. Pour l'alimentation d'appareils avec une puissance absorbée supérieure à 100 VA, des blocs d'alimentation séparés doivent être raccordés. L'alimentation, la longueur et la section des câbles doivent être sélectionnées en fonction des conditions locales du site. Vérifiez et assurez-vous que la tension de service soit conforme aux composants à tous les points de raccordement des composants.

**i Remarque !**

**L'indice de protection IP30 doit être atteint :** Pour le montage, il convient d'utiliser des cuvettes qui atteignent au moins l'indice de protection IP30.

**Montage et installation**

**Raccordement électrique**

**i Remarque !**

**Dysfonctionnement en cas de configuration incomplète/terminaison du bus Hi-O Technology™ :** Lisez et respectez le manuel D01021xx.

Les composants du terminal de porte ePED® 1386-00 sont reliés aux autres composants du système de porte via le bus Hi-O Technology™.

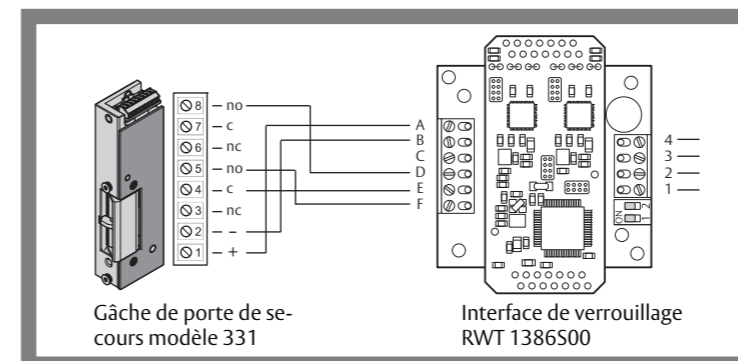

**Configurer les fonctions de sécurité / couper les cavaliers**

Sur l'interface ePED® pour verrouillages 1386S00, les fonctions de sécurité sont désactivées en séparant les cavaliers sur la platine. Pour chaque fonction de sécurité, deux cavaliers distincts forment une paire de cavaliers. Les deux cavaliers d'une paire de cavaliers doivent toujours être dans le même état.

Lors de la mise en service, les fonctions de sécurité réglées doivent encore être activées (notice séparée D01022xx ePED® Terminal de porte 1836-00).

**⚠ Attention !**

**Dommages matériels en cas de sectionnement d'un cavalier lorsque le courant électrique est activé :** Avant de couper un fil cavalier, l'interface pour verrouillages 1386S00 doit être mise hors tension.

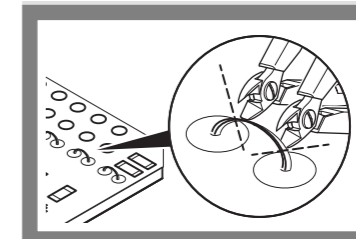

- 1 Consultez le tableau pour savoir quels cavaliers doivent être coupés afin de désactiver ou de modifier les fonctions de sécurité.
- 2 Coupez le cavalier en faisant deux entailles distinctes qui permettront d'extraire un morceau du câble. Ainsi, il est sûr que le contact a bien été coupé.

Paires de cavaliers			Le poste central <sup>1</sup> peut désactiver le bouton de secours local	C€ Conformité	Temporisation de libération-maximale
J1a/J1b	J2a/J2b	J3a/J3b			
			-	Oui	aucun
			-	Oui	t <sub>1</sub> 1 s... 15 s t <sub>2</sub> 1 s... 180 s <sup>1</sup>
			Oui	Oui	t <sub>1</sub> 1 s... 15 s t <sub>2</sub> 1 s... 180 s <sup>1</sup>
			-	Non	t <sub>1</sub> 1 s... 120 s t <sub>2</sub> 1 s... 300 s <sup>1</sup>
			Oui	Non	t <sub>1</sub> 1 s... 120 s t <sub>2</sub> 1 s... 300 s <sup>1</sup>

<sup>1</sup> Possible uniquement en combinaison avec l'unité de contrôle centrale 1386CMC.

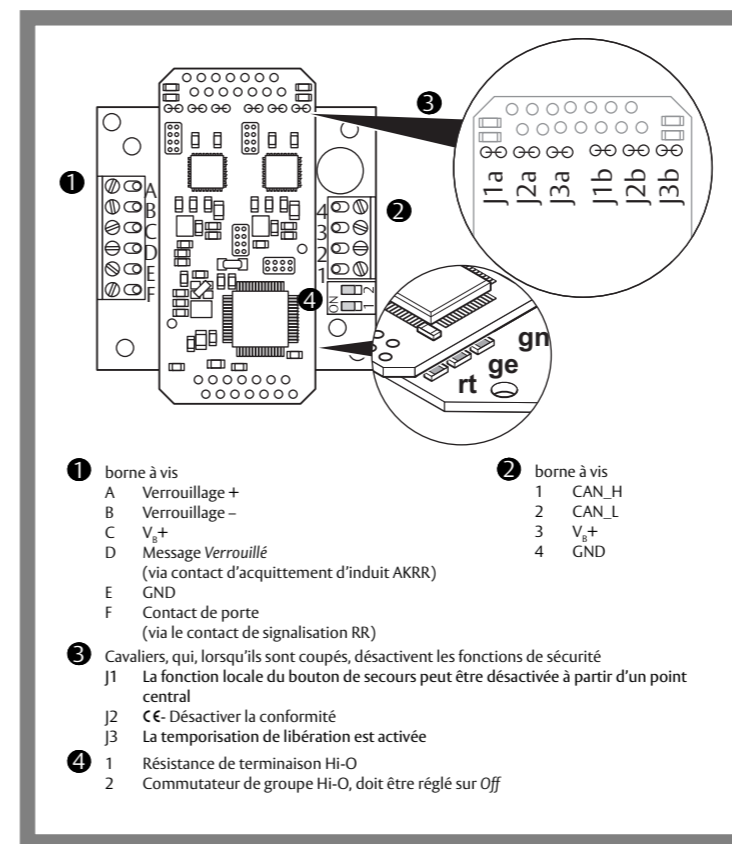

- 1** borne à vis  
A Verrouillage +  
B Verrouillage -  
C V<sub>e</sub>+  
D Message Verrouillé (via contact d'acquiescement d'induit AKRR)  
E GND  
F Contact de porte (via le contact de signalisation RR)
- 2** borne à vis  
1 CAN\_H  
2 CAN\_L  
3 V<sub>e</sub>+  
4 GND
- 3** Cavaliers, qui, lorsqu'ils sont coupés, désactivent les fonctions de sécurité  
J1 La fonction locale du bouton de secours peut être désactivée à partir d'un point central  
J2 C€- Désactiver la conformité  
J3 La temporisation de libération est activée
- 4** 1 Résistance de terminaison Hi-O  
2 Commutateur de groupe Hi-O, doit être réglé sur Off

**Signalisation LED**

État	LED verte	LED jaune	LED rouge
Fonctionnement – déverrouillé	X		
Fonctionnement – verrouillé	X		X
Déverrouillage d'urgence/panne de sécurité	X	clignote	
Hors ligne – non configuré	clignote	clignote	clignote
Hors ligne	clignote		clignote
Processeurs de sécurité – non configurés	clignote		X
Recherche	clignote		

**Protocole de mise en service**

**i Remarque !**

**Le journal facilite la maintenance ultérieure :** Complétez soigneusement ce journal. Conservez soigneusement ce journal et présentez-le à la personne compétente consultée en cas de dysfonctionnement.

Position à entrer dans le journal	Entrée au journal des paires de cavaliers		
Paramétrages de sécurité choisis	J1a/J1b	J2a/J2b	J3a/J3b
Identifiez la configuration définie.			

Caractéristique	Valeur
Alimentation électrique $V_B$	conformément à DIN EN 60950-1 SELV 24V ( $\pm 15\%$ )
Chute de tension entre la tension d'alimentation et la tension de sortie	env. 1VCC
Consommation de courant (sans verrouillage)	100 mA (sans élément de verrouillage)
Courant de sortie maximal pour les verrouillages	600 mA
Temporisation de libération maximale après actionnement du bouton de secours	
· DIN EN 13637	
· en cas de commande locale	$t_1$ 1 s ... 15 s
· en cas de commande centrale	$t_2$ 1 s ... 180 s
· sans certification CE (exportation UE)	
· en cas de commande locale	$t_1$ 1 s ... 120 s
· en cas de commande centrale	$t_2$ 1 s ... 300 s
Lieu d'exploitation	pour le montage dans les zones intérieures
Indice de protection	IP30 (si intégralement monté)
Température de service	-10 °C - +55 °C
Certificat de contrôle selon	EltVTR DIN EN 13837:2015

Éléments de verrouillage

Seul un élément de verrouillage doit être raccordé. Comme il est préférable d'utiliser une tension d'alimentation de 24VCC, l'élément de verrouillage doit être sélectionné en conséquence.

Gâche de porte de secours modèle 331

Caractéristique	Valeur
Tension nominale de service	24V $\pm$ 2V
Courant nominal absorbé	160 mA
Max. Puissance admissible des contacts de signalisation	25V / 1A

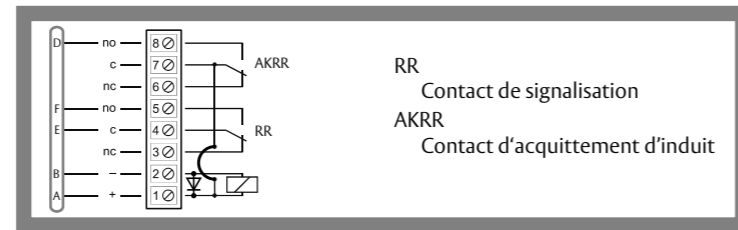

Gâche de porte de secours modèle 332

Caractéristique	Valeur
Tension nominale de service	24V $\pm$ 10%
Courant nominal absorbé	95 mA
Max. Puissance admissible des contacts de signalisation	25V / 1A

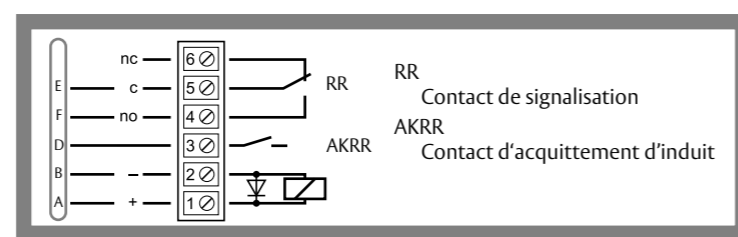

Verrouillage de porte de secours 352M

Pour une utilisation uniquement sur des portes à recouvrement.

Caractéristique	Valeur
Tension nominale de service	24V
Max. Courant nominal absorbé	370 mA pour une tension de service de -15%
Max. Capacité de charge des contacts de signalisation RR	25V / 100 mA
AKRR	25V / 500 mA

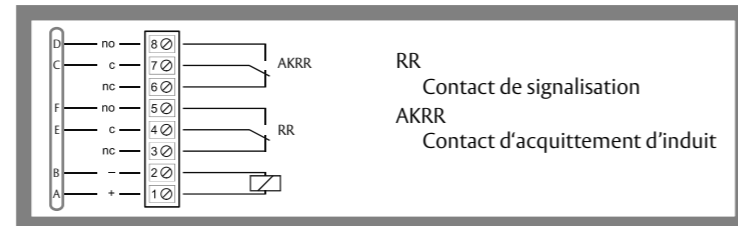

Ferme Porte de Sécurité DC700G-FT

Caractéristique	Valeur
Tension nominale de service	24V $\pm$ 10%
Courant nominal absorbé	95 mA
Max. Puissance admissible des contacts de signalisation	25V / 1A

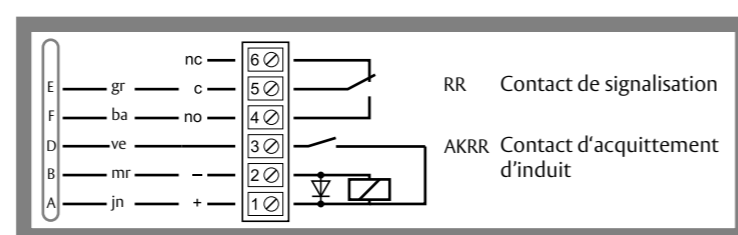

Gâche pour porte va-et-vient 351U66

Caractéristique	Valeur
Tension nominale de service	24V $\pm$ 2V
Courant nominal absorbé	160 mA
Max. Puissance admissible des contacts de signalisation	25V / 1A

Attention !

Dysfonctionnement de la configuration manquante : Pour un fonctionnement correct, une configuration spécifique à l'appareil est nécessaire (D00114xx, D01112xx).

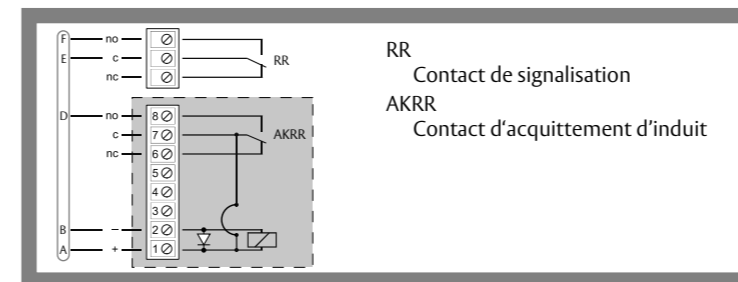

Ventouse électromagnétique 827H avec capteur à effet Hall

Caractéristique	Valeur
Tension nominale de service	24V
Courant nominal absorbé	300 mA

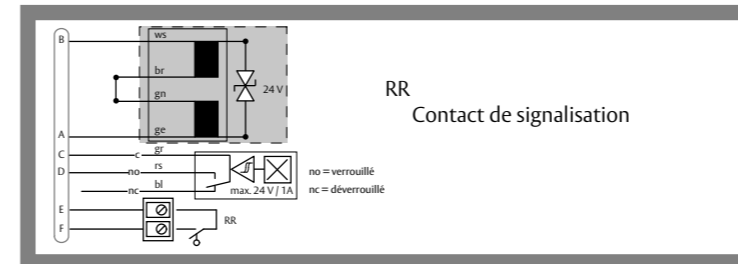

Ventouse électromagnétique 827

Caractéristique	Valeur
Tension nominale de service	24V
Courant nominal absorbé	250 mA

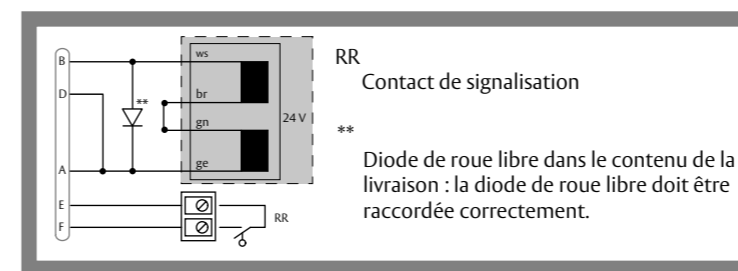

Dorma TV 50x

Caractéristique	Valeur
Tension nominale de service	Se reporter aux indications du fabricant
Courant nominal absorbé	Se reporter aux indications du fabricant
Max. Puissance admissible des contacts de signalisation	Se reporter aux indications du fabricant

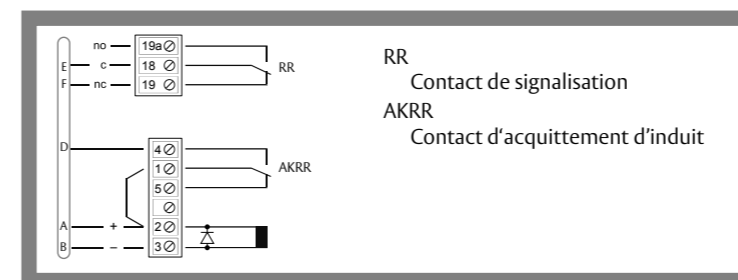

Gâche pour porte va-et-vient 351U80

Caractéristique	Valeur
Tension nominale de service	24V $\pm$ 2V
Courant nominal absorbé	160 mA
Max. Puissance admissible des contacts de signalisation	25V / 1A

Attention !

Dysfonctionnement de la configuration manquante : Pour un fonctionnement correct, une configuration spécifique à l'appareil est nécessaire (D00114xx, D01112xx).

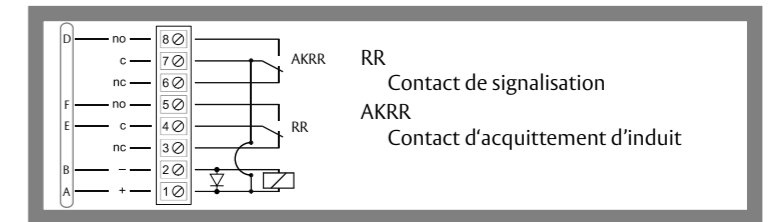

Ventouse électromagnétique 828

Caractéristique	Valeur
Tension nominale de service	24V
Courant nominal absorbé	315 mA

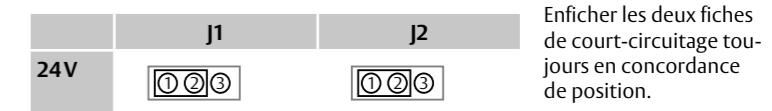

Enficher les deux fiches de court-circuitage toujours en concordance de position.

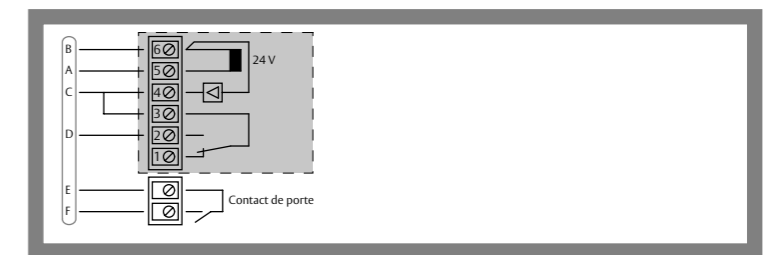

GEZE SecuLogic FTV 320

Caractéristique	Valeur
Tension nominale de service	Se reporter aux indications du fabricant
Courant nominal absorbé	Se reporter aux indications du fabricant
Max. Puissance admissible des contacts de signalisation	Se reporter aux indications du fabricant

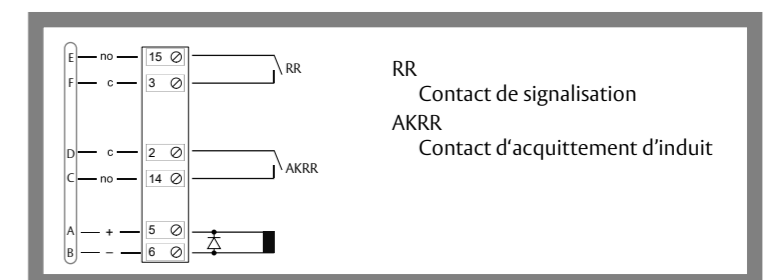

Certification

**Licences Open Source**  
Sur simple demande, ASSA ABLOY Sicherheitstechnik GmbH met à votre disposition le code source des logiciels libres (par ex. FreeRTOS™, newlib, lwIP) utilisés dans le cadre de licences open source sur le site : <http://www.assaabloy.com/com/global/opensourcelicense/>

**Hi-O Technology™**  
est une marque déposée du groupe ASSA ABLOY.

ePED® est une marque déposée d'ASSA ABLOY Sicherheits GmbH.

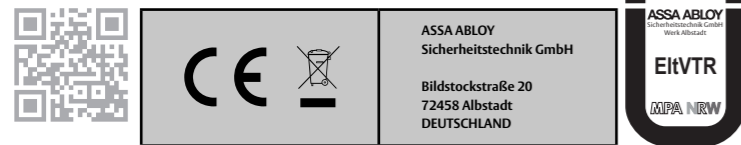

Vous trouverez la déclaration de conformité UE sur la page de téléchargement [www.assaabloy.com/de](http://www.assaabloy.com/de)